

編號	名稱	數量
1	軸承座本體	1個
2	深溝滾珠軸承	1顆
3	C型扣環	1個

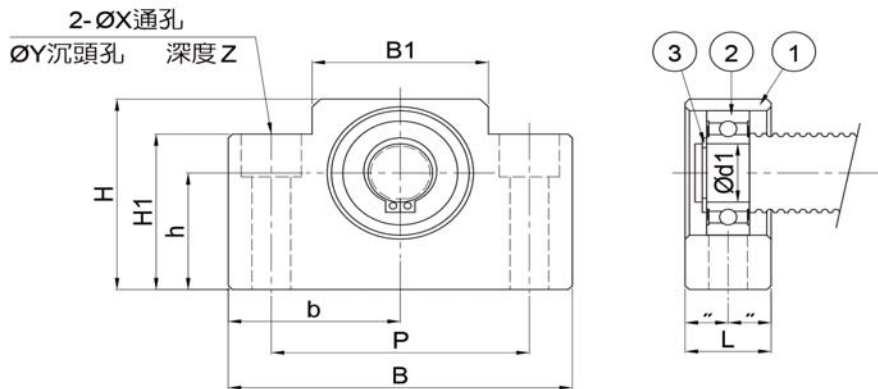

規格	軸徑 d1	L	B	H	b 註1	h 註1	B1	H1	P	X	Y	Z	軸承 Bearing	C型扣環 Snap ring	重量 KG
AF10	8	20	70	43	35	25	36	35	52	9	14	11	608ZZ	S08	0.37
AF12	10	20	70	43	35	25	36	35	52	9	14	11	6000ZZ	S10	0.37
AF15	15	20	80	49	40	30	41	40	60	9	14	11	6002ZZ	S15	0.45
AF20	20	26	95	58	47.5	30	56	45	75	11	17	15	6204ZZ	S20	0.75
AF25	25	30	105	68	52.5	35	66	25	85	11	-	-	6205ZZ	S25	0.95